

# Balaustre Oceano



A seconda del progetto, è necessario determinare l'altezza della ringhiera e la spaziatura delle colonne:

- In caso di una ringhiera decorativa il parapetto, può avere un'altezza di 78 centimetri (disegno A) e uno spazio tra le balaustre uguale o inferiore a 25 cm.
- Quando la ringhiera agisce come parapetto, cioè, che protegge un dislivello di oltre 1 m, è imperativo per conformarsi alla norma NF P 01-012 "realizzare le dimensioni di una ringhiera a norma.

In questo caso gli interassi delle balaustre (come valori massimi) dovranno essere

- 23,0 cm per modello Royan,
- 22,0 cm per modello Biarritz,
- 21,5 cm per modello Soulac.

Con questa tipologia di posa la balaustra Oceano, è stata testata (test statico e test dinamico) in conformità alla norma NF P 01-013 "prove parapetti / ringhiere" (PV SOCOTEC n° PL 6.740)

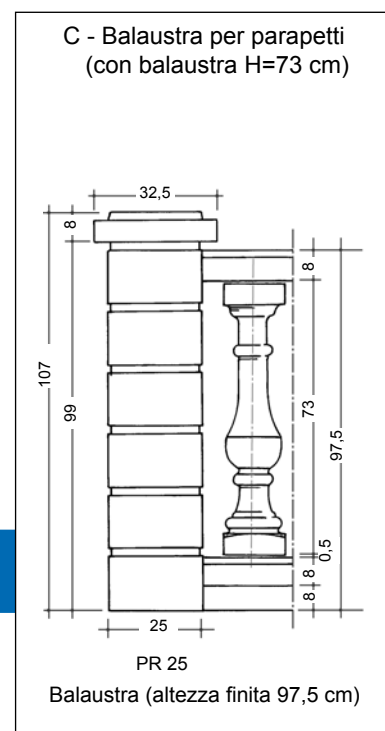
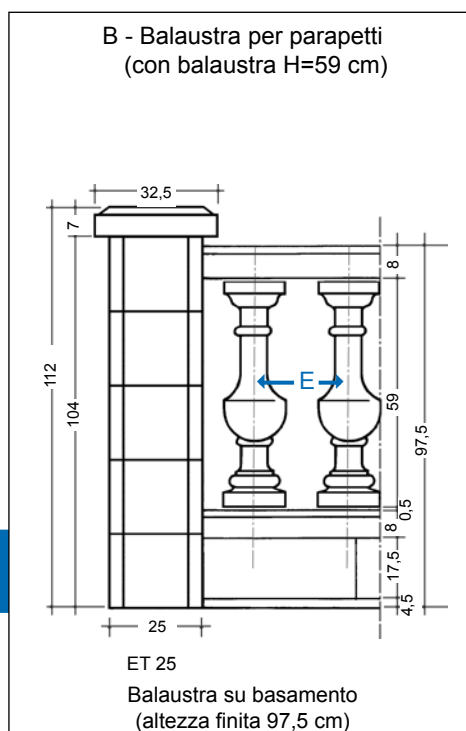
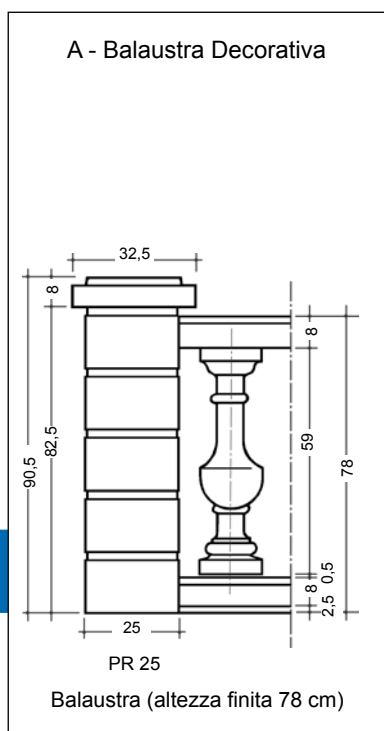

Fornendoci le misure esatte del vostro terrazzo, saremo in grado di realizzare un progetto quotato (schema 2). Questo progetto, tuttavia, dovrà essere verificato sul posto prima della posa.

In tutti i casi, bisogna prendere le misure e determinare la spaziatura dei pilastri, la distanza tra i pilastri non deve essere superiore a 3 ml compreso il pilastro della scala.

Le balaustre possono terminare contro un muro utilizzando un pilastro con un cappello o direttamente sul muro, ma con il corrimano incassato nel muro. In questo caso, bisogna staccare il corrimano dal muro isolandolo con un foglio di polistirolo da 10 mm.

Dal disegno deduciamo che la larghezza tra i pilastri risulterà inferiore al massimo sopra indicato. La lunghezza del corrimano è di 49,5 cm (più 0,5 cm di colla).

L'allineamento esterno del pilastro, corrisponde generalmente all'allineamento del terrazzo. La balaustra deve essere l'asse del muro, il suo peso potrebbe causare dei problemi nel caso essa venga posta sul perimetro esterno della terrazza.

Il parapetto deve formare un asse tra due pilastri, soprattutto per non sbilanciare i pesi dello stesso verso l'esterno della terrazza, in tutti i casi la posa è comunque sotto la responsabilità del direttore dei lavori.

Nella posa della balaustra si dovrà tener conto anche del supporto dove essa verrà ancorata, questo ci servirà ad evitare qualsiasi problema di ritiro o di espansione che possa causare danni alla balaustra stessa.

